

RIKUTEC Iberia S.A.U.

Pol. Ind. de Lantarón,  
parcelas 15-16  
01213 Comuni3n (Álava)  
Espa3a  
T +34 945 332 100  
info@rikutec.es

[www.rikutec.es](http://www.rikutec.es)

# Libro de usuario

# ACTICLEVER 122

Edici3n marzo 2025

## ÍNDICE

1.- INTRODUCCIÓN	3
2.- GAMA	3
3.- CONDICIONES DE UTILIZACIÓN	4
4.- FUNCIONAMIENTO DE LOS EQUIPOS	5
5.- CONFORMIDAD	19
6.- GARANTÍA	20
7.- MANIPULACIÓN Y TRANSPORTE	21
8.- INSTALACIÓN	22
9.- MANTENIMIENTO	30
10.- ESQUEMAS Y DIMENSIONES DE LOS EQUIPOS	34
11.- SEGURIDAD GENERAL	35
12.- RIESGOS Y PELIGROS	36

Toda la información contenida en esta guía ha de ser tenida en cuenta, únicamente a título indicativo.

Se trata de recomendaciones generales que no son necesariamente aplicables a cualquier situación.

Por esta razón, RIKUTEC IBERIA S.A.U. no podrá en ningún caso ser responsable de los daños y/o problemas que resulten de la interpretación del contenido de este documento.

Cada caso de instalación debe haber sido estudiado en profundidad por un especialista competente.

## 1.- INTRODUCCIÓN

Si usted está pensando en la adquisición e instalación de una microestación ACTICLEVER para el tratamiento de las aguas residuales de su inmueble, este libro de usuario contiene toda la información relacionada con la descripción, instalación, condiciones de utilización y mantenimiento de los equipos. Lea detenidamente este libro antes de la instalación y puesta en marcha de los equipos y accesorios.

Las recomendaciones generales no son necesariamente aplicables a cualquier situación. Por esta razón, RIKUTEC no podrá, en ningún caso, ser responsable de los daños y/o problemas que resulten de la interpretación del contenido de este documento. Cada caso de instalación debe haber sido estudiado en profundidad por un especialista competente en depuración de aguas residuales.

Las informaciones contenidas en esta guía son conformes a la información disponible en el momento de su impresión. Siguiendo nuestra política de mejora continua, RIKUTEC se reserva el derecho a la realización de modificaciones técnicas.

## 2.- GAMA

En una instalación de depuración, las aguas grises (cocina, lavadora, duchas, lavabos), tras pasar por el separador de grasas (opcional), son recogidas en la arqueta de inspección junto con el resto de agua del inmueble, y conducidas al ACTICLEVER, para proceder a su tratamiento, antes de ser vertidas en el medio natural. En nuestra gama, para el tratamiento secundario, se ofrecen sistemas de infiltración al terreno mediante tubos o túneles de infiltración, o filtros biológicos aeróbicos (percoladores) o anaeróbicos (decoloidales), permitiendo adaptarnos a todas las necesidades.

RIKUTEC dispone una gama de equipos de depuración autónoma, que incluye separadores de grasas, así como distintas opciones para realizar un tratamiento secundario. RIKUTEC, así mismo, dispone de microestaciones SBR para instalaciones de un mayor número de usuarios (gama ACTIBLOC) y filtros compactos (gama ACTIFILTRE) conformes, al igual que el ACTICLEVER, a la Norma UNE-EN 12566 parte 3, que permiten obtener unos niveles de depuración excelentes. Estos equipos no están recogidos en este documento.

### 3.- CONDICIONES DE UTILIZACIÓN

Por el sistema de depuración sólo deben circular aguas residuales asimilables a urbanas, no pudiendo circular en ningún caso aguas pluviales. Del mismo modo, las aguas hidrocarburadas deben canalizarse, tratarse y evacuarse separadamente de las aguas residuales.

Un agua residual urbana, o asimilable a doméstica, es la mezcla de las aguas fecales, lavabos, duchas, cocina, lavadora, etc. Para que se considere agua asimilable a urbana, el porcentaje de aguas residuales industriales no puede ser superior al 30% del volumen total. El buen funcionamiento de un equipo de tratamiento necesita de un aporte mínimo de agua del orden de 50 litros por día y por persona.

El área donde esté situado el sistema de depuración debe estar delimitado para evitar el acceso a personas ajenas a la instalación. Así mismo, la instalación debe permitir el acceso de un camión cisterna para las operaciones periódicas de vaciado de lodos.

La distancia mínima entre los pozos o sistemas de captación de agua para el consumo y el sistema de infiltración o tratamiento secundario (mediante filtros) debe ser de 35 m. Las normativas locales y/o regionales pueden exigir una distancia mayor.

Para favorecer la eficacia de los sistemas de depuración autónoma:

- Es estrictamente necesario evitar:
  - La utilización de un triturador de alimentos o de una bomba trituradora instalada previa a los equipos de tratamiento.
  - La utilización de un limpiador de inodoros automático.
- Se desaconseja en extremo arrojar a las conducciones los siguientes productos:
  - El agua de retrolavado de un descalcificador.
  - El agua de condensación de climatizadores, chimeneas, condensadores, etc.
  - El agua del desagüe de una piscina.
  - El agua procedente de los WC químicos de caravanas.
  - Residuos procedentes de cocinas: aceites de origen vegetal o animal, restos de comida, etc.
  - Productos de higiene personal: toallitas húmedas, discos de algodón, bastoncillos, tampones, compresas, preservativos, etc.
  - Medicamentos, pesticidas e insecticidas.
  - Productos de limpieza como lejía o amoníaco. Se recomienda reducir el uso de detergentes y utilizar detergentes biodegradables con bajo contenido en fosfatos.
  - Pinturas, disolventes.
  - Aceites minerales y otros productos procedentes de vehículos.
  - En general productos difícilmente degradables como colillas de cigarro, trapos, embalajes, etc.
- Se prohíbe:
  - Conectar los tubos de recogida de aguas pluviales, o las bajantes de la cubierta al sistema de depuración.
  - Cubrir las tapas de acceso de los equipos.
  - Plantar árboles a menos de 3 metros del equipo.

#### 4.- FUNCIONAMIENTO DE LOS EQUIPOS

El funcionamiento del ACTICLEVER está controlado por un microprocesador (en adelante, unidad de control o controlador) situado en el armario exterior que controla la distribución del aire para la aireación de la membrana o para evacuar los efluentes tratados (airlift).

El proceso de tratamiento se activa por el nivel de agua, pudiendo producirse en un día de 1 a 3 ciclos.

Los efluentes entran en el primer compartimento del equipo. La abertura en la pared divisoria ayuda a nivelar el agua en todo el equipo para amortiguar los picos hidráulicos diarios. Una válvula flotante situada en el segundo compartimento dirige el aire comprimido hacia los aireadores de membrana o hacia el sistema airlift.

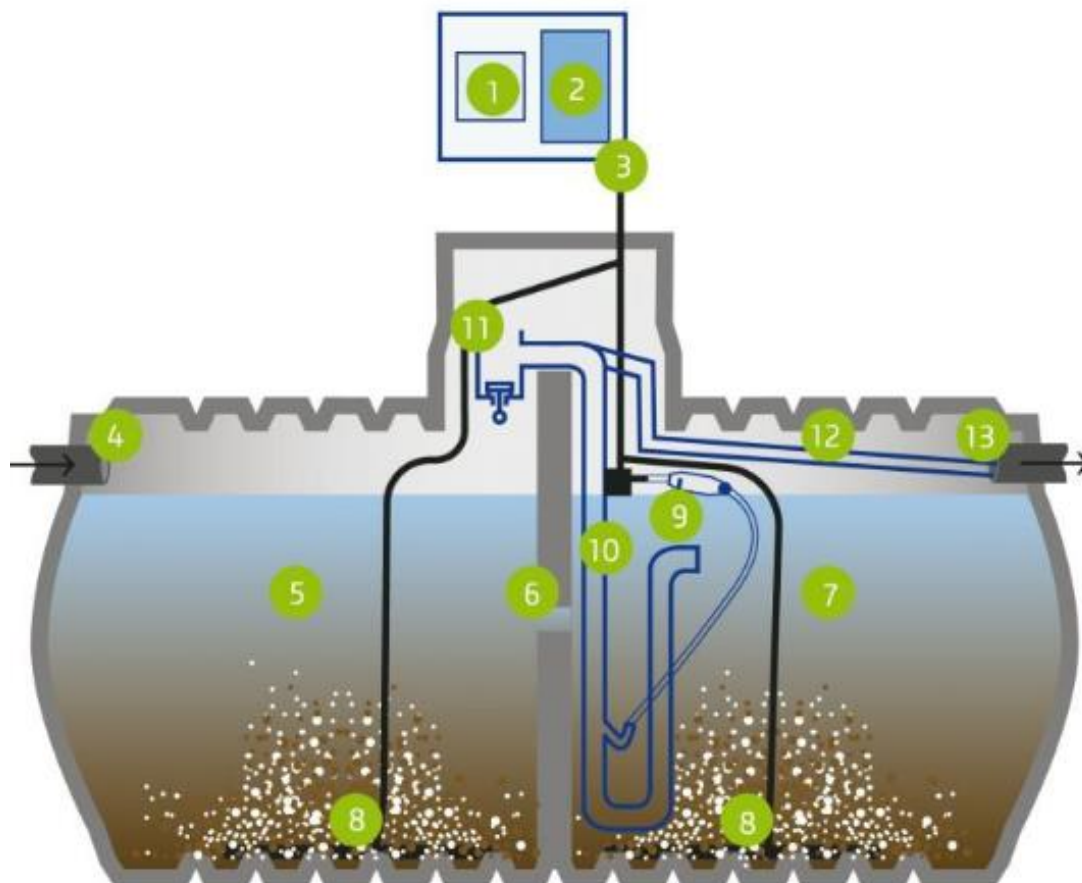

- |  |                                |
|--|--------------------------------|
| 1 Controlador automático                       | 8 Aireadores de tubo           |
| 2 Compresor de membrana                        | 9 Válvula de flotador mecánica |
| 3 Manguera de aire                             | 10 Airlift                     |
| 4 Entrada                                      | 11 Depósito de inercia         |
| 5 Tratamiento primario                         | 12 Tubería con el agua tratada |
| 6 Entrada de agua al tanque de tratamiento SBR | 13 Salida                      |
| 7 Tratamiento SBR                              |                                |

Mientras el nivel del agua en el equipo está por debajo del nivel máximo, los dos compartimentos (5 y 7) de tratamiento se airean secuencialmente (8). Cuando el nivel de agua aumenta, la válvula de flotador mecánica (en adelante, válvula flotador) (9) se cierra y dirige el aire comprimido hacia el sistema airlift (10).

La posición de la válvula flotador es detectada por un sensor de nivel y registrada por el controlador (1) que activa la fase de sedimentación.

El agua tratada llega al depósito de inercia (o depósito de toma de muestras) (11). Los primeros litros de agua tratada, alimentan la primera cámara, hasta que se cierra el obturador, y a partir de ese momento, el agua es vertida hacia el exterior (12).

La evacuación del agua provoca una disminución del nivel del agua en el sistema, lo que permite que la válvula flotador cambie a la posición baja. Esta posición es detectada por el sensor de nivel y registrada por el controlador que activa un nuevo ciclo de tratamiento.



En caso de que no se pueda alcanzar el nivel mínimo de agua dentro de un tiempo preestablecido, se activa una alarma y el programa cambia a operación de emergencia en la que, transcurrida 1 hora, tiene lugar una secuencia abreviada del programa. Si no entra agua o entra tan poca agua durante un período de más de 24 horas después de una extracción de agua limpia que la planta permanece por debajo del nivel máximo de agua, la planta cambia al modo económico. El tiempo de aireación se reduce de modo que los microorganismos tengan suficiente oxígeno disponible para sobrevivir. Cuando el nivel del agua vuelve a subir hasta el nivel máximo de agua, el sistema vuelve al funcionamiento normal después de la descarga de agua clara.

En este vídeo, puede ver con más detalle los componentes y el funcionamiento de las microestaciones ACTICLEVER:

<https://www.rikutec.es/wp-content/uploads/sites/4/2023/03/Rikutec-ACTICLEVER-2023-ES-web.mp4>

#### 4.1.- COMPONENTES Y OPCIONES DE INSTALACIÓN

La microestación ACTICLEVER 122 está compuesta por el depósito de PEAD con todos los componentes previamente instalados, el compresor y el controlador.



Depósito



Compresor



Controlador

El equipo se suministra de serie con un soporte de pared para controlador y compresor. También es posible el suministro (en opción) de un armario para la instalación en exterior del controlador y el compresor.



Soporte de pared



Armario para exterior

Soporte de pared

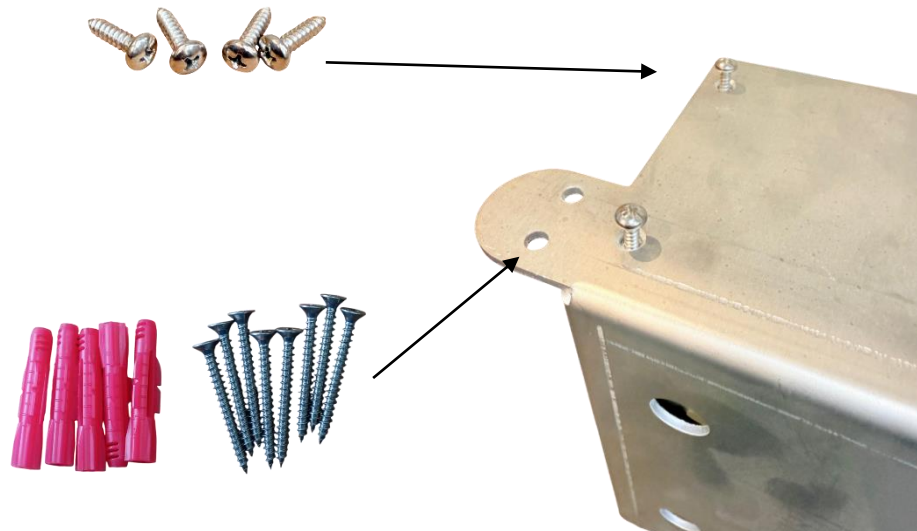
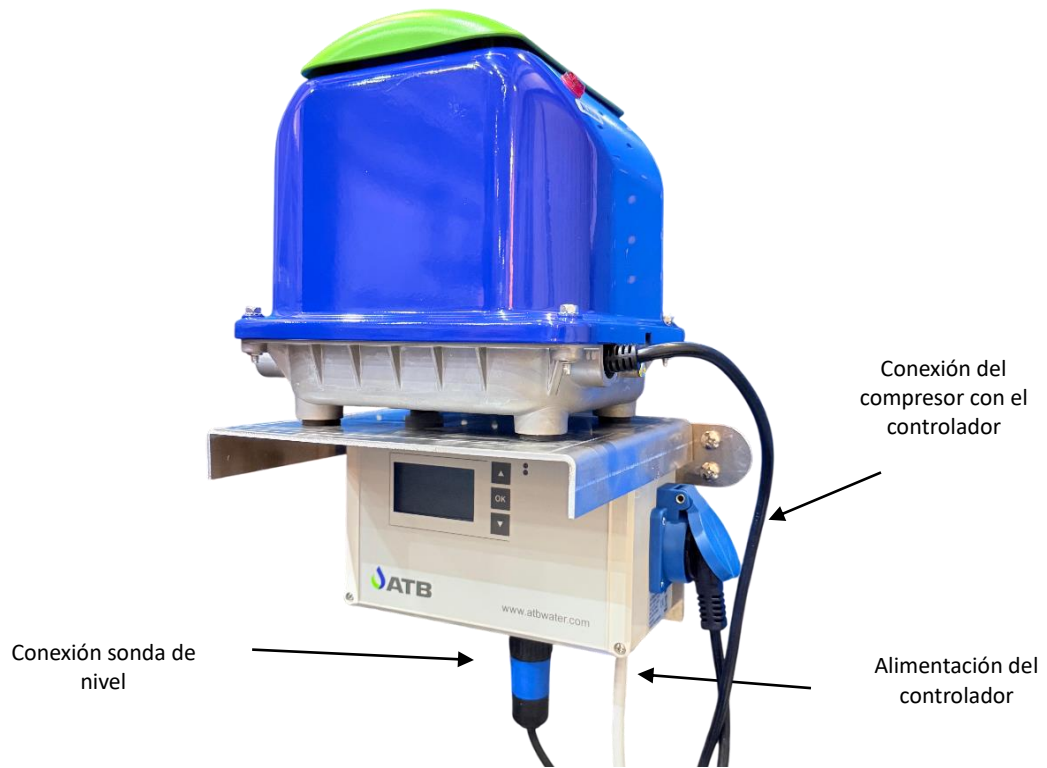

Armario para exterior



\*Altura límite de soterramiento

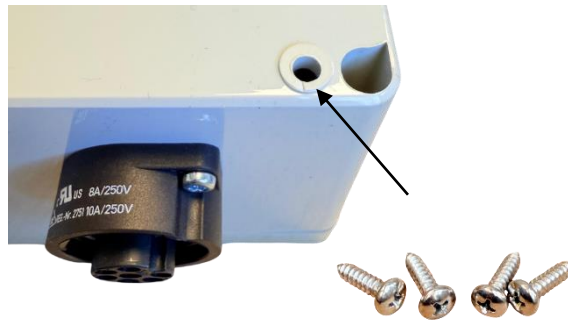

Conexión del compresor con el controlador

Alimentación del controlador

Conexión sonda de nivel

#### 4.1.1 CONEXIONES

##### 4.1.1.1.- Conexiones Neumáticas

Prever una zanja para el paso de la manguera. La manguera, que está instalada en el interior del ACTICLEVER, debe fijarse al compresor. Puede reducir su longitud según necesidad (evitando dobleces). La distancia máxima entre el compresor y el equipo ACTICLEVER está fijada en 15 m.



Abertura para la manguera



Conexión para la manguera de aire  
(conectores, codo y abrazadera incluidos)

##### 4.1.1.1.- Conexiones Eléctricas.

Prever una zanja para el paso del cable eléctrico (alimentación al armario). Tire el cable eléctrico necesario (3G1, 5 mm<sup>2</sup>) para alimentar el controlador. Conecte la sonda de nivel a la toma específica en el controlador. Coloque y conecte el compresor a través de la toma eléctrica específica en el controlador (véase las imágenes de las pág. 8-9).

#### 4.1.2.- UNIDAD DE CONTROL

- Controlado por microprocesador.
- Detección de ruptura de tensión (UVS).
- Documentación exhaustiva del diario.
- Manejo sencillo y rápido.
- Tiempos para todos los valores completamente preprogramados.
- Configuración arbitraria de parámetros.
- Bajo consumo de energía.
- Listo para enchufar.
- Contacto flotante para una instalación de alarma adicional.
- Señalización de alarma óptica y acústica.
- Acceso móvil mediante navegador de Internet (por ejemplo, con smartphone o tableta) a través de WiFi-Direct.



#### Datos técnicos

##### Carcasa

Material:	ABS con material de sellado CR
Tipo de protección:	IP 54
Dimensiones:	230 x 120 x 70 mm (Ancho x Alto x Largo)

##### Fuente de alimentación

Tensión de entrada:	230VAC, 50/60 Hz $\pm$ 10%
Rango de tensión:	85-305 V AC
Consumo eléctrico:	tipo 2.0W

##### Entradas

1 entrada digital:	230 V CA, optodesacoplado
--------------------	---------------------------

##### Salidas

Tensión de salida:	230 V AC, 50/60 Hz $\pm$ 10%
Corriente nominal de carga:	16,0 A (capacidad de contacto), carga óhmica
Fusible de salida:	T 6.3 A (max. !)

##### Rango de temperatura

Función del equipo:	0°C a +50°C
indicador de pantalla:	0°C a +50°C

## 4.2.- GUÍA DE USO

### 4.2.1.- PREVIO A LA PUESTA EN MARCHA

Antes de poner en funcionamiento el equipo se debe que verificar que la válvula flotador se puede mover libremente sin ningún elemento que la obstaculice, para ello puede ser necesario cortar la manguera de aire, en el supuesto de que fuera excesivamente larga.

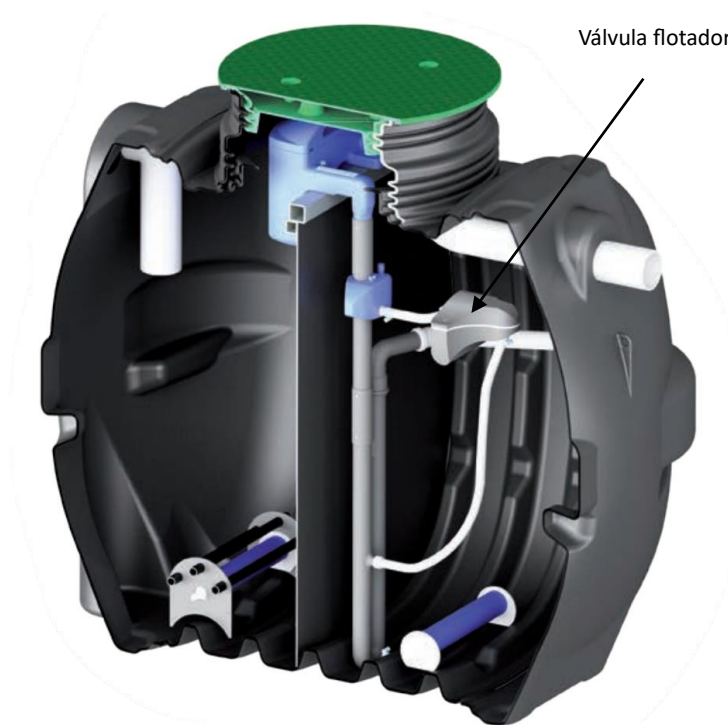

Además, se debe retirar la espuma que hay dentro del depósito de inercia, permitiendo así el movimiento vertical del obturador:



#### 4.2.2.- PUESTA EN MARCHA

Los ajustes básicos se llevan a cabo con la primera puesta en servicio. Con la introducción de los valores de la instalación en el controlador se ajustan todos los parámetros importantes.



Seleccione el idioma deseado para la visualización de la gestión de menús con las teclas OK y ↑↓ y confirme con OK. Están disponibles los siguientes idiomas: alemán, inglés, francés, español, polaco y holandés.

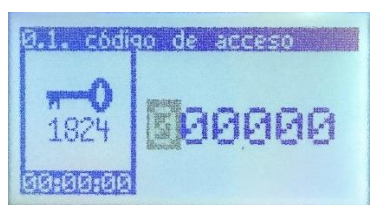

Introduzca el código 140141 con OK y ↑↓ y confirme con OK.



Introduzca la fecha (Indicador = DD.MM.AA) y la hora (Indicador = HH:MM:SS) con OK y ↑↓ y confirme con OK. Importante para las entradas correctas en el diario de a bordo.



Selecciona el tipo de planta PUROO® Complete con las teclas OK y ↑↓.

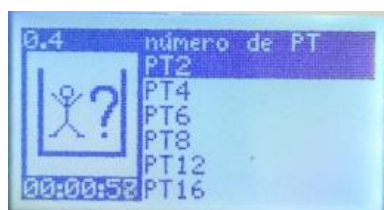

Seleccione el tamaño de la planta con OK y ↑↓ y confirme con OK (¡importante para la selección de parámetros preestablecidos!)



Con OK y ↑↓ introduce el número de serie que se encuentra en el PUROO® Mini (¡no el de la unidad de control!) y confirma cada número con OK. Tenga en cuenta que el número de serie debe introducirse alineado a la derecha.



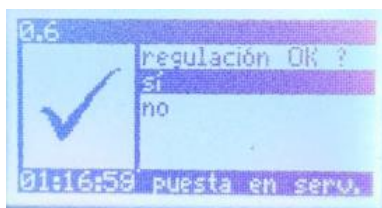

¿Ha introducido datos incorrectos? La puesta en marcha puede repetirse seleccionando NO y OK. Si las entradas son correctas, confirme con SÍ y OK.



A continuación, se pasa a la pantalla de información. Se muestra el número de PT seleccionado, la versión del software, la hora y el número de serie del PUROO® Mini (la pantalla muestra PUROO Completo).

Con esto se completa la puesta en marcha y el ACTICLEVER puede empezar a funcionar. Si, con el tiempo, surge la necesidad de modificar los ajustes, los especialistas tienen la oportunidad de hacerlo en el modo de servicio.

Después de aproximadamente 1 minuto, la pantalla de información cambia a la pantalla de estado. Sin embargo, pulsando ↑↓ tiene la posibilidad de volver a la pantalla de información o al nivel principal.

#### 4.2.3.- PANTALLA DE ESTADO



La pantalla de estado le informa sobre el estado actual de la depuradora. Se indica la fase de funcionamiento, el estado de funcionamiento del compresor, el tiempo de funcionamiento restante de la fase de funcionamiento actual, el tiempo transcurrido de la fase respectiva.

La última línea muestra la hora actual y el total de horas de funcionamiento del compresor. En caso de avería, el indicador de horas de funcionamiento conmuta con el aviso de avería. El pictograma de la pantalla, de nuevo en representación gráfica, señala el estado de funcionamiento (compresor ON/OFF), así como el ajuste del interruptor de flotador.

#### 4.2.4.- MENÚ GENERAL

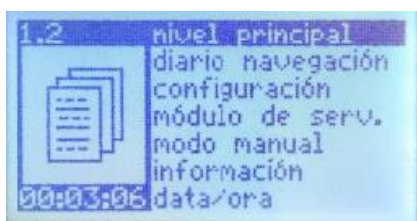

En el menú principal, mediante OK, ↑↓ y de nuevo OK, tiene la posibilidad de acceder a varios submenús, que le permiten a usted o a especialistas acceder a más información, modificar ajustes o pasar al funcionamiento manual. Salga del menú principal pulsando ↑↓ hasta llegar al punto 'Acabar', y OK.

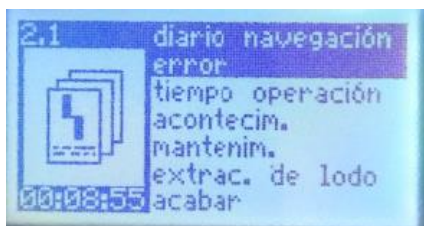

Todos los fallos, tiempos de funcionamiento, eventos e informes relevantes se depositan en el diario de navegación.

Se accede a las pantallas individuales mediante ↑↓ y OK.

Indicación de los parámetros ajustados. Una modificación sólo es posible en el modo de servicio. Cambie entre ventanas individuales utilizando ↑↓.



Aquí se pueden modificar los ajustes WiFi y los tiempos de pausa de las alarmas, anotar una eliminación de lodos y visualizar los parámetros de funcionamiento. Sólo es posible modificar los parámetros de funcionamiento en el modo de servicio.

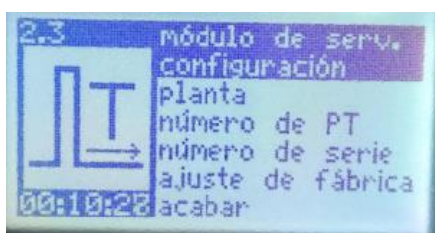

El modo de servicio está reservado exclusivamente al personal de mantenimiento cualificado y sólo es accesible tras la introducción del código numérico de 6 cifras. Los parámetros relevantes del funcionamiento de la depuradora se almacenan y pueden modificarse en el modo de servicio.



Aquí tiene la posibilidad de probar el compresor y el contacto libre de potencial en funcionamiento manual. Se muestra el estado actual del interruptor de flotador y el consumo de energía actual.

Después de 15 minutos se produce un retorno automático del modo manual al automático.



Aquí tiene la posibilidad de probar el compresor y el contacto libre de potencial en funcionamiento manual. Se muestra el estado actual del interruptor de flotador y el consumo de energía actual.

Después de 15 minutos se produce un retorno automático del modo manual al automático.

Un mensaje de error en la pantalla se borra por primera vez tras un restablecimiento de error (es decir, tras pulsar OK cuando aparece el error). El momento y el tipo de error, así como el acuse de recibo se encuentran en el diario de navegación (errores / incidentes).



Se pueden borrar los errores en 'reajuste de error' utilizando ↑↓ y OK.

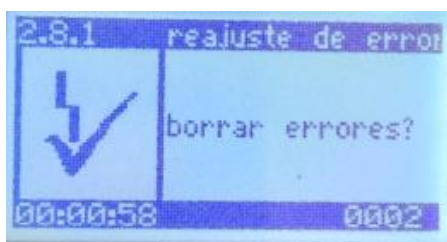

#### 4.2.5.- LISTA DE LOS PARAMETROS PREPROGRAMADOS

PT	Aireación	Pausa	Aumento 10%	Intensidad act.	Corriente min.	Corriente max.	Duración fase deni.
	1-15 [min]	2-15 [min]	L 1-5	0-100 [%]	0,0-1,5 [A]	0,0-3,0 [A]	0-60 [min]
2	2	8	L1 (200 Cycl.)	+ 0%	0,2	2,0	60
4	2	5	L2 (100 Cycl.)				
6	3	6					
8	3	5					
12	5	5					
16	6	5					
20 <sup>3)</sup>	7	5					

PT	Fase de sedim.	Eliminación de agua limpia	Aireación h.p.m	Factor [%]	Reducción de aireación	Factor [%]	Inicio de modo-eco	Necesidades energéticas
	60-120 [min]		0-3 [h]	100-400	4-12 [h]	40-100	0-9 [d]	[kWh/J]
2	90	60	1	300	5	60	1	112
4								206
6								255
8								338
12								443
16								480
20	515							

#### 4.2.6.- AJUSTES DE AIREACIÓN

El continuo aumento del volumen de lodo significa en la planta PUROO® Mini una creciente demanda de oxígeno. Como la planta no funciona controlada por tiempo sino por afluencia, el número de ciclos de limpieza da conclusiones relativamente precisas sobre la afluencia de aguas residuales y, por tanto, sobre el crecimiento de fangos. Para simplificar el ajuste de la intensidad de aireación durante el mantenimiento, el tiempo de aireación se incrementa automáticamente en un 5% o 10% tras un número preestablecido de ciclos de limpieza. Seleccionando el número PT durante la puesta en marcha, los tiempos de funcionamiento de la aireación y el nivel de aumento se reajustan automáticamente.

Durante el siguiente mantenimiento debe comprobarse si son correctos para el sistema correspondiente.

Tras la puesta en marcha de la instalación, la demanda de oxígeno aumenta con el volumen creciente de lodos hasta duplicar el valor del ajuste básico cuando se alcanza el volumen límite de lodos de aprox. 800 m/l. Por tanto, el aumento automático del tiempo de aireación se limita al doble del ajuste básico (+100%). Si se alcanza este valor, no se produce ningún aumento automático y el ajuste de aireación se mantiene constante.

Una vez alcanzado el volumen límite de lodo, debe vaciarse el ACTICLEVER. En la planta queda un volumen de lodos de aprox. 150-300 ml/l. El volumen de lodo reducido tiene ahora una demanda de oxígeno menor que antes. Por lo tanto, el ajuste de aireación en la unidad de control (no es necesario introducir el código de servicio) debe restablecerse al valor inicial en «Eliminación de lodos» en el menú «Ajustes». Esto puede hacerlo el usuario.

#### **Comprobación de los ajustes de aireación**

El contenido de oxígeno debe medirse en el recipiente de muestreo (depósito de inercia) y, para mayor control y si es necesario, al final de una aireación (fase normal, no durante la desnitrificación). Con un contenido de oxígeno medido de 2 - 4 mg/l, el ajuste de aireación es óptimo. Si el contenido de oxígeno se sitúa entre 2,0 mg/l y 1,0 mg/l, deberá examinarse en primer lugar la calidad de la muestra. Si el agua depurada es clara y está libre de sólidos y turbidez, se puede suponer que se puede mantener el ajuste de aireación. El análisis de DQO y NH<sub>4</sub> da una indicación precisa de si se cumplen los parámetros y si la aireación es suficiente.

#### **Cambio de aireación**

Si el contenido de oxígeno es inferior a 1 mg/l (o inferior a 2 mg/l con un rendimiento de limpieza insuficiente) o superior a 4 mg/l, debe ajustarse la aireación.

#### **4.2.7.- ACCESO MÓVIL VIA WiFi-Direct**

El controlador tiene la posibilidad de acceder cómodamente a los ajustes o realizar cambios mediante un dispositivo móvil (smartphone, tableta, ordenador portátil) hasta una distancia de unos 25 m de la unidad de control.

En caso necesario, puede comprobar los tiempos de funcionamiento directamente en la depuradora, conocer los libros de registro, poner en funcionamiento el compresor, determinar el consumo de energía...

Para ello, el controlador pone a su disposición una red WiFi local a la que puede conectarse con su dispositivo final. Para ello, marque la red correspondiente (las indicaciones pueden diferir ligeramente en función del dispositivo final):

La red para seleccionar se corresponde con el SSID en la configuración WiFi de la unidad de control.

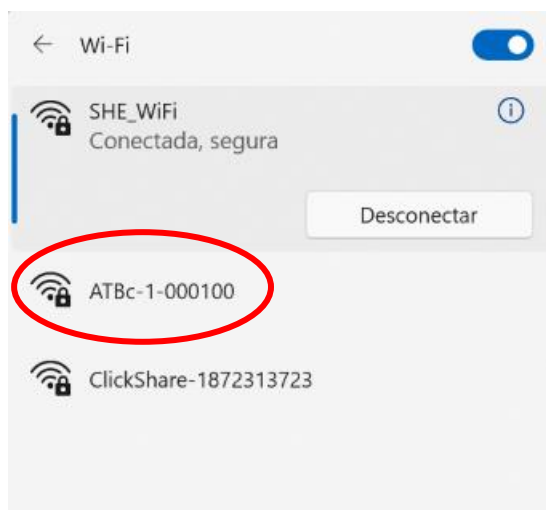

Después de introducir la contraseña (por defecto ATBWATER), se puede establecer la conexión WiFi local.



Introduciendo la dirección IP (192.168.1.123) en el navegador del terminal móvil correspondiente, se accede a la interfaz de usuario.

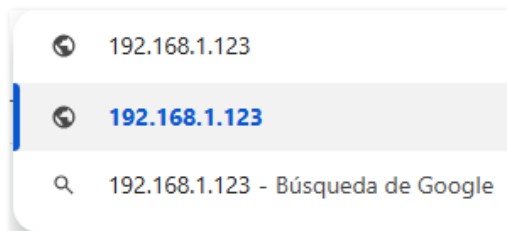

Tenga en cuenta el consejo de familiarizarse con el funcionamiento y el manejo de la depuradora antes de utilizarla.

En el siguiente menú INICIO, se encuentra en primer lugar en el nivel de usuario "USUARIO". Aquí tiene una visión general de todos los ajustes del sistema y de las unidades. Puede arrancar los equipos manualmente, consultar los diarios de funcionamiento y confirmar las alarmas que se hayan producido.

En el nivel de usuario "SERVICIO" tiene la posibilidad adicional de modificar los ajustes.

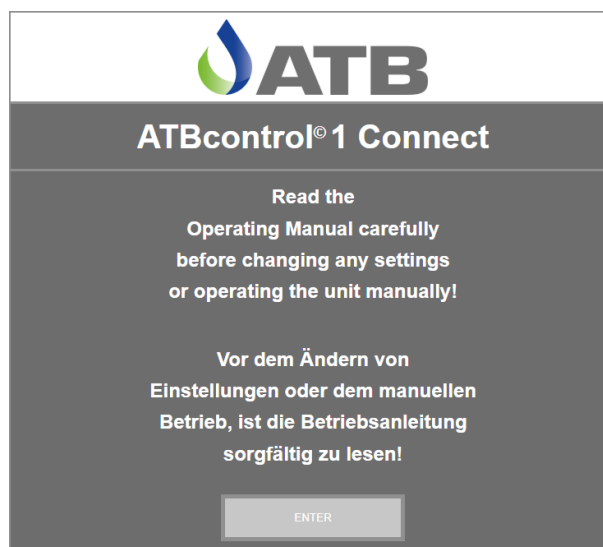

## 5.- CONFORMIDAD

La empresa RIKUTEC Iberia S.A.U., certifica que los equipos, periféricos y accesorios de que se describen en este libro de usuario y en los documentos comerciales, son conformes a la reglamentación en vigor y cumplen la normativa de vertido actual española.

La gama ACTICLEVER de RIKUTEC Iberia es conforme e incorpora el marcado CE, de obligado cumplimiento desde el 1 de diciembre de 2005, basado en la norma UNE-EN 12566 parte 3.



Tras los ensayos realizados para la obtención del marcado CE, los resultados de depuración medios son los siguientes:

Características Esenciales	Rendimientos			Especificaciones técnicas armonizadas
Efectividad del tratamiento (Rendimiento)	Rendimientos obtenidos con una carga orgánica diaria en la entrada durante el ensayo de 0.20 kg/día de DBO <sub>5</sub> .			EN 12566-3+A2 :2013
	DQO:	90 %		
DBO <sub>5</sub> :	93 %			
SS:	92 %			
Nitrógeno (NH <sub>4</sub> <sup>+</sup> ):	90 %			
Fósforo total:	ND			
Capacidad de tratamiento (Designación)	Modelo de la gama ACTICLEVER	Carga orgánica nominal diaria (kg DBO <sub>5</sub> / día)	Carga hidráulica nominal diaria Q <sub>N</sub> (m <sup>3</sup> / día)	
	122 2000 (6 EH)	0,36	0,90	
	122 4000 (12 EH)	0,72	1,80	
	115 3400L (10 EH)	0,60	1,50	
Estanqueidad	Conforme (ensayo con agua)			
Capacidad de carga	Modelo de la gama ACTICLEVER	Altura máxima de relleno permitida	Condiciones del suelo con la altura máxima permitida de la altura de agua medida desde el fondo del depósito	
	122 2000 (6 EH)	0,80 m	húmedo: 1,45 m	
	122 4000 (12 EH)			
	115 3400L (10 EH)			
Durabilidad	Conforme			
Reacción al fuego	E			
Emisión de sustancias peligrosas	NPD			

Cumpliendo ampliamente con los valores límite de vertido establecidos en la legislación vigente.

## 6.- GARANTÍA

Los equipos que se describen en este libro de usuario de RIKUTEC Iberia, S.A.U. tienen una garantía de fabricación de 10 años para las cubas y de 2 años para el resto de los componentes.

La garantía comenzará en el momento de la puesta en servicio del equipo, o en su defecto, y como máximo, 12 meses después del suministro de este.

Las diferentes partes y componentes menores están fabricados por proveedores sobre la base de especificaciones definidas por RIKUTEC y son verificadas cuando se recibe en la fábrica.

Cada modelo de la gama ACTICLEVER tiene un código único (número de serie) que es la base de todo el sistema de trazabilidad interna RIKUTEC. Este código único se coloca en la parte lateral del depósito, próximo a la tubería de salida.

Los equipos, periféricos y accesorios se transportarán, almacenarán y manipularán en condiciones en las que queden protegidos de acciones, especialmente mecánicas, susceptibles de provocar deterioros.

Garantizamos el suministro de equipos, periféricos y accesorios ajustándose a las normativas vigentes y libres de cualquier defecto de fabricación. En caso de defecto reconocido por nuestros servicios, nuestra intervención se limitará a sustituir las piezas defectuosas (que se deberán poner a nuestra disposición) o que falten, excluyendo otros gastos.

La garantía no se podrá exigir en caso de:

- Incumplimiento por parte del instalador, propietario y/o usuario de los requisitos de transporte (si no es a cargo de RIKUTEC), almacenamiento, instalación, utilización y mantenimiento indicados por RIKUTEC en este libro de usuario.
- Modificación o utilización de los equipos, periféricos y/o accesorios para un uso distinto al inicialmente previsto por RIKUTEC.
- Fenómenos naturales (atmosféricos, geológicos, explosión o dinamitado...) ajenos a nuestra voluntad.
- Incorrecto dimensionamiento, mala elección y/o puesta en marcha incorrecta de los equipos, periféricos y/o accesorios.
- Conexiones en la fase inicial de aparatos o periféricos no-adaptados o incompatibles con la gama de RIKUTEC.

## 7.- MANIPULACIÓN Y TRANSPORTE

El transporte de la planta de producción hasta el lugar de uso, normalmente se realiza en vehículos pesados (camión tráiler) para largas distancias, por lo que pueden ser necesarios vehículos ligeros para llegar a lugares de difícil acceso.

La manipulación de los equipos está sujeta a estrictas normas de seguridad, en particular en lo referente a las anillas de manipulación y la elevación con eslingas o correas.

### 7.1.- TRANSPORTE AL LUGAR DE LA INSTALACIÓN

El transportista es responsable del cumplimiento de las normas de circulación y de los daños que puedan producirse durante el transporte y la manipulación.

Debe utilizarse un espacio de carga suficiente (longitud, anchura y altura) para el equipo, que deberá asegurarse mediante correas y/o un dispositivo de sujeción adecuado.

Si resulta necesario almacenar el equipo o sus componentes en el emplazamiento antes de la excavación, es esencial que descansen sobre un soporte estable y horizontal.

### 7.2- MANIPULACIÓN

Está prohibido utilizar métodos de manipulación que puedan dañar el equipo.

El equipo debe manipularse con cuba totalmente vacía y perfectamente horizontal, utilizando únicamente las anillas de manipulación previstas a tal efecto.

Se deben utilizar eslingas (o correas) y equipos de manipulación que estén adaptados al peso y dimensión del equipo, así como a las condiciones del terreno, respetando las normas de seguridad en el trabajo.

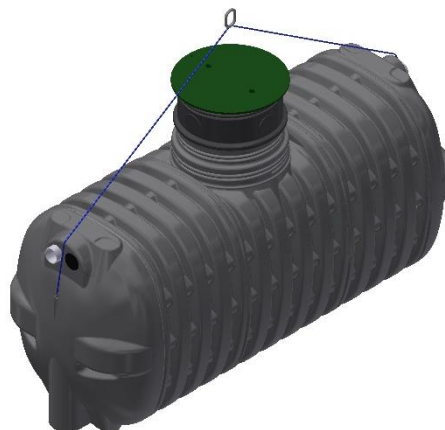

## 8.- INSTALACIÓN

### 8.1.- CONSIDERACIONES GENERALES

Antes del relleno final, asegurarse del buen estado general del equipo. En caso de detectar cualquier anomalía, no realice la instalación y comuníquese con su distribuidor.

La instalación, las conexiones hidráulicas, neumáticas y eléctricas, así como la puesta en marcha su microestación ACTICLEVER deben ser realizadas por un profesional cualificado según las instrucciones del libro de usuario (este documento) y en cumplimiento de las normativas nacionales vigentes.

Se sellarán las tuberías en todas las conexiones del equipo. Las mangueras deben colocarse libres de torceduras y, en cuanto a las tuberías abiertas, deben fijarse con abrazaderas y soportes de manera que, con un trabajo correctamente ejecutado en la planta, no puedan dañarse.

Las tuberías/aberturas de entrada y salida deben diseñarse de tal manera que no sean posibles obstrucciones y/o constricciones de la sección transversal libre. Todas las tuberías (también las tuberías vacías) deben tenderse con una inclinación mínima mayor a un 1 % desde la microestación ACTICLEVER.

Queda prohibido el vertido de sustancias inflamables u otras que puedan dar lugar a la formación de una atmósfera explosiva.

La puesta en marcha de la planta se realizará inmediatamente después de la instalación o después de la primera descarga de aguas residuales.

En caso de desmantelamiento más largo o definitivo, la planta debe vaciarse por completo y limpiarse.

### 8.2 VENTILACIÓN

Es muy importante planificar un sistema de ventilación desde el diseño inicial del proyecto, y que contemple llevarlo a un lugar lo más elevado, lo más ventilado y lo más próximo posible (se recomienda utilizar la cubierta del edificio). El sistema de ventilación debe ser independiente del circuito de pluviales y su ausencia o mal diseño puede provocar molestias por olores, así como una reducción en los rendimientos del equipo.

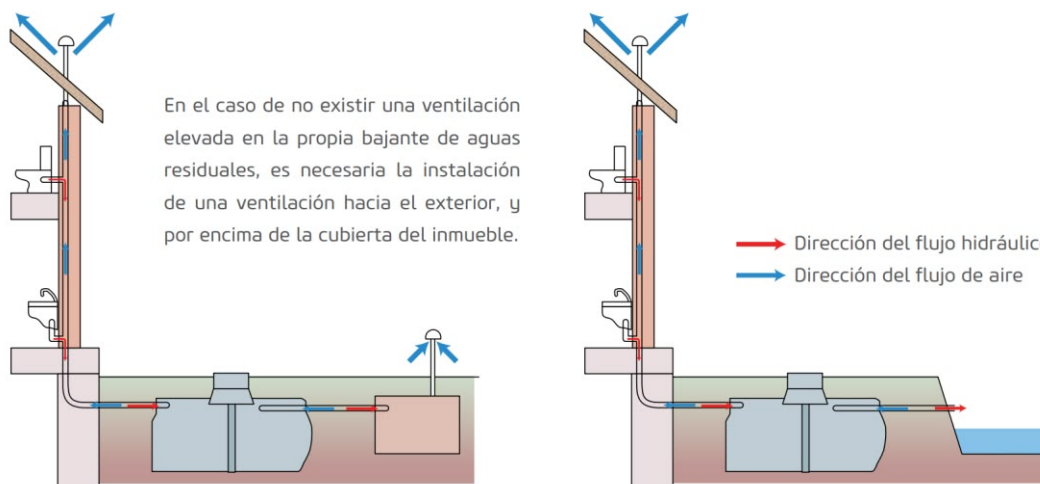

### 8.3.- INSTALACIÓN ENTERRADA

Consideraciones generales a tener en cuenta:

- En todos los casos, antes de realizar la excavación es obligatorio, almacenar la tierra vegetal en una zona reservada a este efecto para permitir la correcta finalización de los trabajos.
- Fondo del foso recubierto de 10 cm de arena estabilizada.
- Colocar el equipo completamente horizontal teniendo en cuenta el sentido del flujo (entrada/salida).
- Relleno lateral espesor 20 cm de arena compactada o arena estabilizada en casos particulares, exenta de todo objeto punzante cortante. Llenando el equipo con agua clara de forma simultánea para equilibrar las presiones.
- La instalación se finaliza a nivel de suelo, las tapas de inspección deben quedar accesibles.
- Las tuberías de conexión entre el inmueble y el equipo deben tener una pendiente comprendida entre el 2% y 4%.
- Las conexiones de las tuberías de entrada y salida y de la ventilación superior se deben realizar después de la operación de relleno.
- Está prohibido realizar cualquier tipo de plantación por encima de las instalaciones enterradas.
- Está prohibida la circulación de las aguas pluviales dentro del sistema de depuración.

#### 8.3.1.- NORMAS PARA LA INSTALACIÓN ENTERRADA DE LOS EQUIPOS

El conducto de entrada de las aguas residuales hacia el equipo debe tener una pendiente comprendida entre un mínimo de un 1% mínimo y un máximo de un 3%.

Los equipos:

- deben instalarse lo más próximos posible al inmueble.
- deben situarse alejados del paso de toda carga rodante o estática salvo que se tomen las medidas y precauciones oportunas de instalación.
- deben permanecer accesibles para el mantenimiento y control.
- deben equiparse con una ventilación superior de diámetro mínimo recomendado  $\varnothing 100$  mm con el fin de evacuar los gases de las fermentaciones anaerobias y la correcta aireación del filtro y/o las zanjas de infiltración. Se puede hacer desde el orificio ( $\varnothing 100$ ) que integra el equipo en el lado de la entrada o bien mediante la colocación de una Y o T ( $\varnothing 110$ ) en el tubo que lleva las aguas a tratar al equipo (opción recomendada). El tubo de ventilación debe ser lo más recto posible y debe terminar en un lugar alto y ventilado.
- es necesaria la instalación de una arqueta sifónica previa al sistema.

La instalación del sistema de depuración debe respetar una distancia mínima de 5 m a cualquier obra y de 3 m a cualquier límite de propiedad. La plantación de ciertas especies en la proximidad de los sistemas de infiltración puede obligar a colocar barreras anti-raíces para proteger dichos sistemas.

El relleno del sistema de infiltración debe ser permeable al aire y al agua. Se prohíbe emplear cualquier recubrimiento estanco.

El emplazamiento de los dispositivos de pretratamiento y tratamiento debe estar lejos de zonas destinadas a la circulación y al estacionamiento de cualquier tipo de vehículos (maquinaria agrícola,

camión, coche, etc.), lejos de cultivos, plantaciones (arbustos, árboles, etc.) y zonas de almacenamiento.

Las tapas de los diferentes dispositivos del sistema se deben situar a nivel del suelo con el fin de permitir una accesibilidad al volumen completo de los dispositivos.

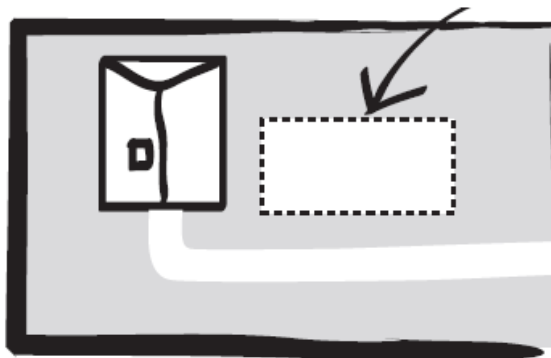

### 8.3.2.- REALIZACIÓN DE LA EXCAVACIÓN PARA COLOCAR LOS EQUIPOS A ENTERRAR

La excavación no se puede realizar con un suelo saturado de agua. Es preciso retirar la capa de tierra vegetal en todo su espesor y dejarla almacenada en un lugar adecuado para su utilización posterior en el recubrimiento de los dispositivos del sistema.

La realización de los trabajos no debe implicar compactar los terrenos que están reservados a la infiltración con el fin de conservar la permeabilidad del suelo.

Los equipos de excavación no pueden circular por encima de las obras de depuración ni al finalizar los trabajos.

Las zanjas de una profundidad superior a 1,30 m y de longitud igual o inferior a dos tercios de la profundidad, se deben equipar de blindajes o taludes.

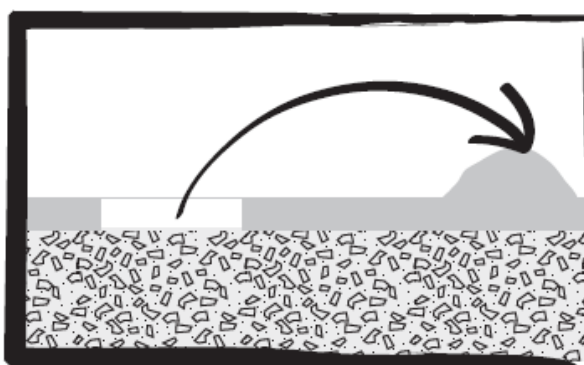

#### 8.3.2.1.- Dimensión y realización de los fosos para instalar los equipos a enterrar

Las dimensiones del foso de la excavación deben hacer posible la colocación del equipo enterrado sin permitir el contacto con las paredes del foso antes de su relleno.

Una vez dimensionado el foso, la zona de instalación se debe de limitar situándola lo más cercana posible al inmueble y alejada de cualquier carga estática o móvil.

La capa de la tierra vegetal de la zona de instalación se debe retirar con cuidado y colocar en una zona reservada para su uso en la finalización de los trabajos de instalación.

El fondo del foso se debe excavar a un mínimo de 0,20 m por debajo de la cota prevista por la generatriz inferior exterior del equipo a enterrar, con el fin de permitir la instalación de un lecho de arena estabilizada. (Arena estabilizada = 1 m<sup>3</sup> de arena mezclada con 200 kg de cemento).

La profundidad del foso debe permitir respetar una pendiente comprendida entre un mínimo de un 1% y un máximo de un 3%, para la conexión entre los diferentes equipos y dispositivos que componen la instalación.

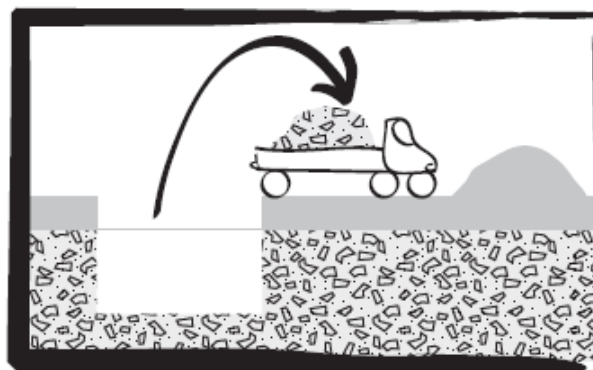

#### 8.3.2.2.- Realización del lecho

Todos los elementos que se encuentren en el fondo del foso y susceptibles de ser duros y provocar daños en el equipo como piedras, rocas o restos de obra, deben ser eliminados de forma que quede exento de todo objeto cortante o punzante.

La superficie del lecho debe ser compactada para que la fosa séptica se asiente sobre el suelo de forma totalmente uniforme.

Se debe asegurar que el lecho sea totalmente plano y horizontal.

El lecho debe estar compuesto por arena estabilizada (mezcla en seco de 200 kg de cemento con 1 m<sup>3</sup> de arena) de un espesor mínimo 0,20 m.

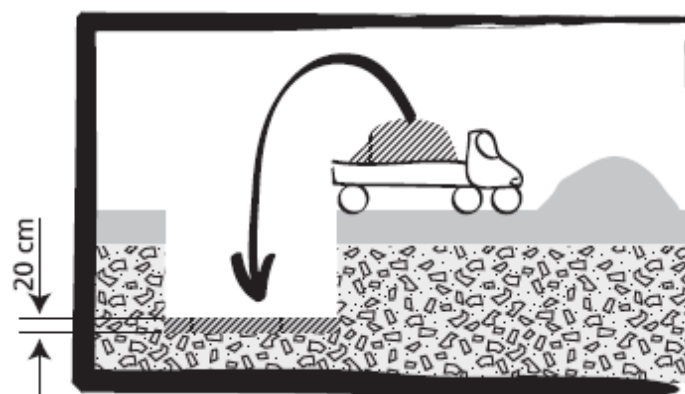

### 8.3.3.- COLOCACIÓN DEL EQUIPO

#### 8.3.3.1.- Normas Generales

El equipo se debe colocar en posición perfectamente horizontal sobre el lecho realizado con arena estabilizada en el fondo de la excavación.

En el momento de colocar el equipo se debe tener en cuenta:

- el sentido del flujo (entrada/salida).
- el nivel del suelo al finalizar la instalación.
- las tapas de inspección deben permanecer accesibles para el correcto mantenimiento y limpieza del equipo.

#### 8.3.3.2.- Relleno Lateral

El relleno lateral del equipo se realiza simétricamente en capas sucesivas con arena estabilizada (preferiblemente) o arena compactada. En cualquier caso, se debe revisar que la arena utilizada en el relleno esté exenta de cualquier objeto punzante o cortante.

Al mismo tiempo, se debe ir rellenando el equipo con agua clara con el fin de equilibrar las presiones.

El espesor mínimo en todo el perímetro debe ser de 0,20 m.

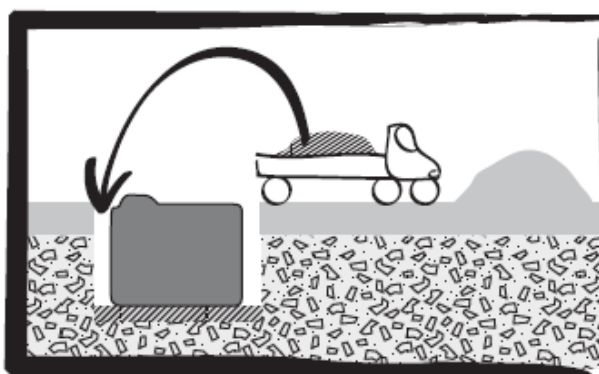

#### 8.3.3.3.- Conexiones

Todas las conexiones de las tuberías del equipo se deben realizar de forma estanca.

Con el fin de tener en cuenta el asentamiento natural del suelo una vez finalizada la instalación, las uniones deben ser flexibles.

#### 8.3.3.4.- Relleno Final

El relleno final del equipo se realiza al tiempo que se sigue llenando con agua el equipo para equilibrar las presiones, y después de realizar las conexiones y colocar los realces.

El relleno se realiza con arena estabilizada (preferiblemente) o arena compactada hasta la parte inferior de las conexiones del realce, y alrededor de los realces, con el fin de evitar el desplazamiento de tubos y conseguir el asentamiento de los realces por la carga de relleno final.

El relleno final se realiza con la tierra vegetal que se había almacenado previamente por separado, eliminando todos los elementos punzantes o cortantes, en capas sucesivas hasta llegar a una altura suficiente del nivel de suelo.

Las tapas de inspección deberán quedar accesibles, teniendo en cuenta el posterior asentamiento del suelo que se pueda producir.

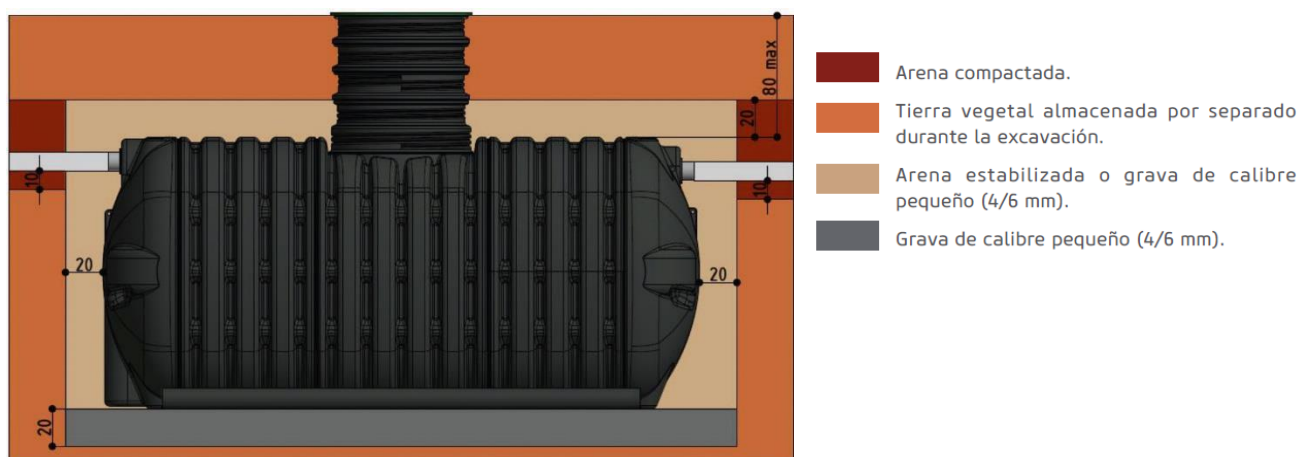

#### 8.3.4.- CASOS PARTICULARES EN INSTALACIÓN ENTERRADA

Hay casos particulares que precisan precauciones especiales de instalación. Cada uno de ellos debe estar definido por el profesional o técnico competente responsable de la obra, teniendo en cuenta tanto las características del terreno como la aplicación a la que va destinado el equipo:

- Presencia de agua subterránea o nivel freático elevado: cubeto de hormigón, losa de anclaje, sistema de sujeción de los equipos a la losa o cubeto...
- Paso y estacionamiento de vehículos o Áreas de lavado: losa de distribución de carga, arena estabilizada...
- Suelo no estable: arena estabilizada, muro de contención...
- Terreno en pendiente >5%: muro de contención, arena estabilizada, instalación semi-enterrada, drenaje de las aguas de escorrentía...
- Presencia de roca dura en el subsuelo: arena estabilizada...

##### 8.3.4.1.- Caso Particular: Instalación enterrada en presencia de aguas subterráneas

###### 8.3.4.1.1.- Losa de hormigón

A lo largo de las obras, hay que asegurarse de que el nivel del agua se mantenga siempre por debajo del nivel del fondo de la excavación (por ejemplo, instalando una bomba de achique).

Se coloca una losa de hormigón armado en el fondo de la excavación con un espesor mínimo de 0,15 m sobre una superficie de dimensiones al menos iguales a las del equipo, aumentadas en 0,60 m. Deberá garantizarse que la losa sea plana, compacta y horizontal.

La losa debe estar provista de al menos 4 ganchos de anclaje. Los ganchos de anclaje deben estar firmemente sujetos. Los elementos de fijación (por ejemplo, correas) deben pasar a través de estos ganchos para garantizar el anclaje del equipo.

El diseño de los ganchos de anclaje, las fijaciones y la instalación de la losa de hormigón armado deben ser verificados por una oficina de proyectos especializada, para garantizar que el sistema de anclaje del depósito responde a las limitaciones específicas del lugar de instalación.

#### 8.3.4.1.2.- Lecho

Sobre toda la superficie de la losa de hormigón se extiende un lecho de arena estabilizada o mortero pobre, que debe ser plano, compacto y horizontal, con un espesor mínimo de 0,10 m.

#### 8.3.4.1.3.- Relleno lateral

El relleno lateral se realiza simétricamente (en los 4 lados), sobre una anchura mínima de 0,30 m, en capas sucesivas, con mortero pobre compactado manualmente hasta el nivel de la generatriz superior del equipo.

Hasta el 100% del volumen útil del depósito debe ser llenado con agua al mismo tiempo que el relleno.

#### 8.3.4.1.4.- Relleno final y reconstitución del terreno

El relleno final se realiza utilizando el material procedente de la excavación, libre de elementos pedregosos o punzantes, materia orgánica, escombros o cualquier otro objeto que pueda dañar el dado.

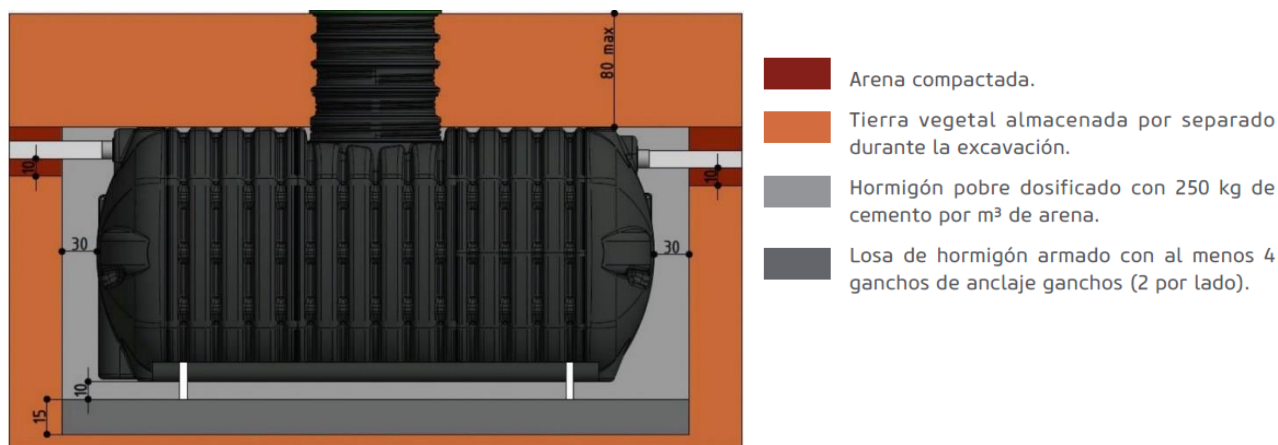

### 8.4.- INSTALACIÓN SEMIENTERRADA

El fondo de la excavación se situará a media profundidad, alrededor del 50% de la altura del equipo, y debe recubrirse con una capa 20 cm de arena estabilizada (mezcla en seco en la proporción de 200 kg de cemento con 1 m<sup>3</sup> de arena).

Colocar el equipo en posición totalmente horizontal sobre el fondo de la excavación teniendo en cuenta el sentido del flujo (entrada IN/salida OUT).

Rellenar lateralmente (espesor de 25 cm) con arena estabilizada exenta de todo objeto punzante o cortante, simultáneamente al llenado con agua clara del equipo para equilibrar las presiones.

Las tapas de acceso deberán permanecer accesibles y aparentes.

Las tuberías de conexión entre el inmueble y los equipos deben tener una pendiente entre el 2 % y 4%.

## 8.5- INSTALACIÓN DESENTERRADA

Se recomienda que la instalación sea en un local que no comunique directamente con las habitaciones del inmueble. El local debe tener sistema de ventilación (alta y baja) que permita la renovación del aire, y un acceso directo al exterior que posibilite la realización de las operaciones de mantenimiento del equipo.

La altura bajo techo debe ser al menos igual a la altura del equipo más 1 metro.

El equipo debe ser instalado obligatoriamente en un cubeto de hormigón de una altura de 60 cm y colocado sobre una superficie cimentada horizontal, teniendo en cuenta el sentido del flujo (entrada IN/salida OUT).

El relleno lateral de 25 cm de espesor y de 50 cm de altura se hará con arena simultáneamente al llenado del equipo para equilibrar las presiones.

Las tuberías de conexión entre el inmueble y los equipos deben tener una pendiente entre el 2 % y 4%.

La conexión de las tuberías de entrada y salida, y de ventilación elevada debe ser efectuada tras la operación citada anteriormente.

En caso de riesgo de heladas, prever una protección térmica apropiada.

En el caso de instalación desenterrada de separadores de grasas y filtros biológicos, es necesario montar en los alojamientos previstos al efecto refuerzos metálicos destinados a aumentar la resistencia del depósito sometido a la presión del agua y del material filtrante.

## 9.- MANTENIMIENTO

Es responsabilidad del usuario final el mantenimiento y el correcto funcionamiento de la instalación. El mantenimiento es un requisito indispensable para conservar el equipo ACTICLEVER en buenas condiciones. Las operaciones de mantenimiento deben ser realizadas por profesionales competentes respetando estrictamente las instrucciones de seguridad.

Para mantener el equipo ACTICLEVER en buen funcionamiento, las operaciones de mantenimiento rutinario a realizar se detallan en la siguiente tabla:

OPERACIONES DE MANTENIMIENTO	FRECUENCIA
Verifique si la luz verde en la unidad de control está encendida y si no hay alarma	1 x día
Verifique visualmente la calidad de la aireación (presencia de finas burbujas en la superficie)	1 x semana
Verifique visualmente el nivel de agua en el equipo ACTICLEVER (comprobar que el nivel del agua no llegue a el conducto de salida).	
Verifique visualmente la turbidez del efluente tratado (si es posible)	1 x mes
Verifique visualmente la entrada y la salida del equipo ACTICLEVER (sin obstrucciones)	
Registre las horas de funcionamiento (a través de la unidad de control)	
Verifique visualmente la ausencia de una boya flotante en los componentes internos. Limpiar con un chorro de agua si es necesario.	
Verifique el estado del filtro de aire del compresor. Limpiar si es necesario.	2 x año
Verifique el correcto funcionamiento de la alarma de corte de energía desenchufando manualmente el enchufe de alimentación principal de la unidad de control.	
Controle el nivel de lodos en el equipo ACTICLEVER, respetando estrictamente las normas de seguridad.	

Para evitar perjudicar el rendimiento del equipo ACTICLEVER, es importante sustituir las piezas de desgaste según la esperanza de vida indicativa a continuación:

PIEZAS DE DESGASTE	VIDA ÚTIL INDICATIVA
Compresor	8 años
Válvula flotante	8 años
Aireador de membrana	8 años
Unidad de control (Econtrol S)	20 años

\*Si las piezas funcionan con total normalidad, continuar con las mismas.

## 9.1.- OPERACIONES DE CONSERVACIÓN

### 9.1.1.- VACIADO DE LODOS

Aunque los procesos de digestión aerobia y anaerobia van a ir reduciendo continuamente el volumen de la materia sólida acumulada en el fondo del equipo, siempre existe una acumulación de fango. Estos lodos acumulados en el fondo del equipo deben ser extraídos de forma periódica para evitar la reducción del rendimiento de depuración del equipo.

El vaciado periódico a nivel constante consiste en eliminar la capa sobrenadante de grasas y otros flotantes, y extraer los lodos acumulados en el fondo del equipo.

En el momento en que el nivel de lodos es de un 30% del volumen nominal del equipo, se debe realizar la extracción de gran parte de ellos (aprox. el 80%). El mantenimiento de una pequeña cantidad de lodos en el fondo del equipo es esencial para la nueva puesta en marcha de los procesos de depuración en este tipo de equipos. Durante las fases de aireación es imposible medir la altura del lodo. La medición de la altura de los lodos debe realizarse al menos 15 minutos después de detener (manual o automática) la aireación (sin burbujas en la pantalla de la caja de control).

La siguiente tabla recoge la frecuencia de revisión teórica del nivel de lodos (en número de meses) en todos los modelos ACTICLEVER:

Modelo	Habitantes equivalentes	Volumen útil total mínimo (litros)	Altura acumulada correspondiente al 30% de llenado (cm)	Frecuencia de revisión
122 2000	6	1519	70	8 meses
122 4000	12	3038	70	8 meses

*Valores dados sólo a título indicativo.*

Como la tasa de ocupación real de la vivienda suele ser inferior a la capacidad nominal instalada y los lodos recogidos entran en digestión anaeróbica, la producción de lodos medida será generalmente menor y requerirá menos vaciados.

#### El vaciado de lodos

- Incluye la retirada de grasas flotantes y lodo acumulado.
- Debe ser realizado por gestores autorizados para su correcta gestión, todo ello conforme a lo que establece la Ley 7/2022, de 8 de abril, de residuos y suelos contaminados.

#### Al vaciar:

- Se debe tener cuidado de no dañar los componentes internos del equipo ACTICLEVER. Realizar el vaciado de todo el volumen y deje un lecho de mezcla de "agua + lodo" suficiente para cubrir las membranas de aireación (situada en la base del equipo).
- Se debe respetar una distancia mínima de 3 metros entre el equipo y el camión de vaciado.
- Se puede realizar un enjuague de las tuberías con agua limpia, mediante un chorro suave.

Al finalizar el vaciado de lodos, el equipo ACTICLEVER deberá ser, obligatoria e inmediatamente, rellenado con agua.

Para evitar una extracción demasiado violenta que pueda producir una mezcla de los lodos y el líquido clarificado, es aconsejable aplicar un caudal de vaciado lento.

Instrucciones de vaciado:

- Abrir la tapa de acceso lentamente para permitir la evacuación progresiva de los gases de fermentación y evitar así una depresión demasiado fuerte en los equipos, provocando el pandeo de la cuba de polietileno, o daños a la persona que efectúa el cambio (el metano es un gas explosivo y mortal).
- No fumar durante la operación de vaciado.
- Disponer de una manguera que aporte el agua de llenado, e introducirla en el equipo (en el lado de entrada de los efluentes).
- Abrir el grifo de agua clara al máximo para rellenar el equipo.
- Introducir la aspiración de la bomba hasta el nivel de agua.
- Aspirar la capa sobrenadante (capa superficial formada por las grasas y los materiales flotantes).
- Sumergir la aspiración de la bomba con la precaución necesaria para no aspirar o dañar el fondo del equipo.
- Aspirar los lodos asegurando un aporte de agua adecuado (el caudal de agua del tubo de llenado debe ser inferior al de aspiración de la bomba).
- Rellenar de agua clara después de haber retirado la aspiración de la bomba.
- Añadir una dosis de activador bacteriano (también se puede realizar desde el WC).
- Cerrar las tapas de acceso con precaución controlando su estanquidad.
- Asegurarse de que nadie (especialmente niños) pueda abrir fácilmente las tapas.

### Determinación del nivel de lodos

- Conectar la aireación de la depuradora (operación manual, si la depuradora no está ya en modo de aireación).

- Tras un tiempo de aireación de al menos 15 segundos, tome una muestra de la depuradora y llene la probeta graduada hasta la marca de 1000 ml.

- No mueva la probeta graduada durante 30 minutos ni la exponga a la luz solar directa.

- Tras 30 minutos de tiempo de sedimentación, puede leerse el volumen de lodo en ml/l en la escala de la probeta graduada.

- La eliminación de lodos sólo es necesaria cuando el volumen de lodos es > 700 ml/l.

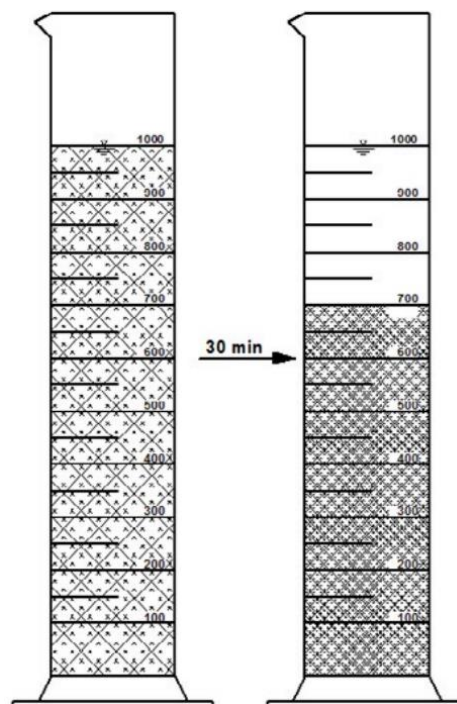

### 9.1.2.- EVACUACIÓN

En el caso de vertido a un ambiente hidráulico superficial, es imprescindible asegurarse de que el extremo del tubo por donde sale el agua depurada esté provisto de una rejilla antioedores (para evitar la penetración de animales) y quede perfectamente limpio para eliminar malas hierbas y limpiando periódicamente las plantas muertas y el suelo alrededor de este punto.

Las operaciones de mantenimiento (exceptuando el vaciado de lodos) deben ser realizadas por un técnico de RIKUTEC o por un profesional cualificado. El usuario podrá suscribir un contrato de mantenimiento para la realización de estos servicios.

Anualmente se debe realizar una inspección completa del equipo ACTICLEVER e incluye al menos la siguiente revisión:

- Comprobación del estado general del equipo y limpiar con chorro de agua si es necesario (especialmente la válvula flotante, conexiones hidráulicas y columnas de transferencia).
- Control del nivel de lodos en el equipo.
- Control y verificación de los tiempos de funcionamiento reales en comparación con los tiempos teóricos.
- Comprobación del funcionamiento del compresor.
- Mantenimiento completo del compresor según las instrucciones del fabricante.

10.- ESQUEMAS Y DIMENSIONES DE LOS EQUIPOS

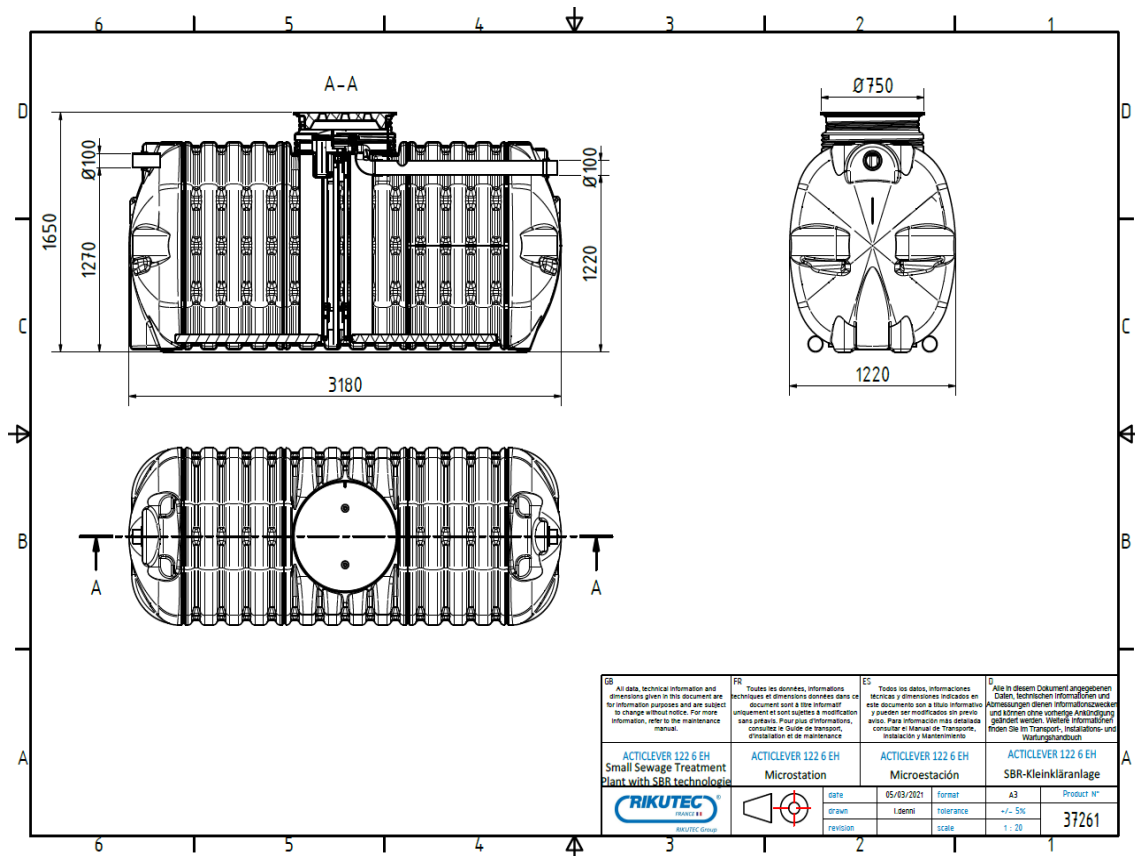
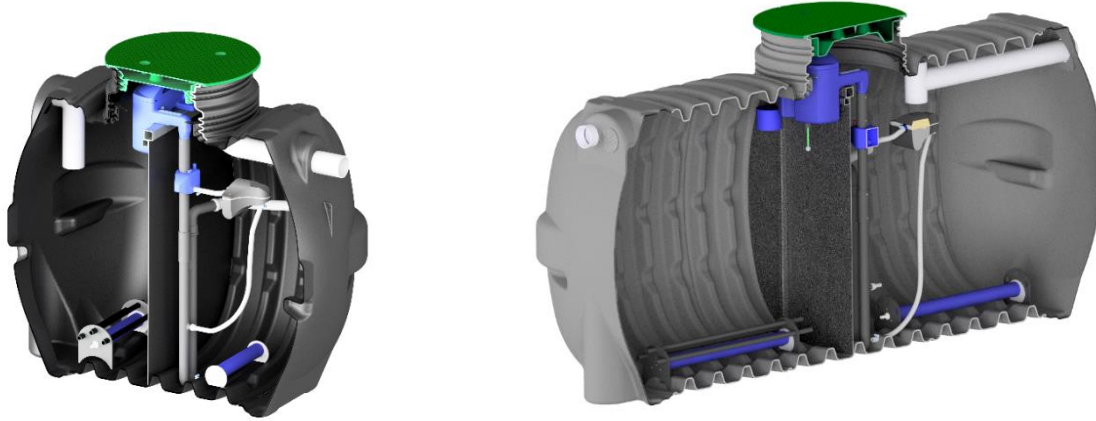

Modelo	Código	Capacidad nominal (l)	Habitantes Equivalentes	Longitud (m)	Anchura (m)	Altura con realce (m)	Altura entrada (m)	Altura salida (m)	Peso (kg)	Ø entrada y salida (mm)	Tapas de acceso (mm)
ACTICLEVER 122 2000	13900200	2000	6	1,68	1,22	1,64	1,27	1,25	140	110	1 x Ø600
ACTICLEVER 122 4000	13900400	4000	12	3,18	1,22	1,64	1,27	1,25	210	110	1 x Ø600

## 11.- SEGURIDAD GENERAL

El personal que trabaja en la instalación de los equipos deberá llevar equipos de protección individual (EPIs) adecuados para realizar dicho trabajo, siendo recomendados al menos los siguientes:

- Uso de calzado de protección para los trabajadores que participan en el manejo de piezas pesadas.
- Uso de guantes de protección para los trabajadores que manipulan objetos o materiales cortantes o abrasivos, así como cualquier tipo de producto químico.
- Uso de gafas de protección para los trabajadores expuestos a salpicaduras de sustancias peligrosas, las proyecciones de partículas y de exposición a la radiación perjudicial durante la soldadura o el trabajo de corte.
- Uso de máscaras apropiadas cuando el aire ambiente contiene polvo o sustancias nocivas o peligrosas.
- Uso de protección auditiva individual para el uso de maquinaria ruidosa.

Por supuesto se deberán añadir todos aquellos EPIs contemplados en la Evaluación de Riesgos de la instalación de los equipos.



## 12.- RIESGOS Y PELIGROS

### 12.1.- RIESGOS BIOLÓGICOS

Las aguas residuales (incluso una vez tratadas) y los lodos contienen bacterias y virus patógenos.

El contacto directo de las manos (y otras partes del cuerpo) con tales sustancias deben evitarse siempre que sea posible. Es necesario el uso de ropa de trabajo y guantes adecuados. Lavar las partes en contacto lo antes posible, no comer, beber, fumar o cualquier actividad que pueda conllevar un contagio mientras no se hayan lavado cuidadosamente las manos

En caso de contacto con las aguas residuales, lavar y desinfectar las partes del cuerpo con productos específicos y la ropa contaminada no debe ser usada sin haberla limpiado y desinfectado antes. También se recomienda lavar y desinfectar las herramientas y objetos que hayan estado en contacto con estas sustancias.

Como medida de precaución, el personal de mantenimiento debe mantener su registro de vacunación, incluyendo el tétanos y la leptospirosis. Asegurarse tener a mano toallitas antisépticas y un kit de primeros auxilios.

### 12.2.- RIESGOS MECÁNICOS

Las tapas se dejarán abiertas sólo durante el tiempo necesario para la intervención. Una vez finalizada la última operación, las tapas y arquetas de acceso se cerrarán y bloquearán.

En caso de tráfico de vehículos o en presencia de una altura de tierra superior a 60 cm, es necesario prever y diseñar una losa de distribución de la carga. El diseño de dicha losa lo tiene que efectuar un técnico cualificado y competente. Además, es obligatorio para proporcionar un registro adecuado para poder acceder a las bocas del equipo. De lo contrario, la distancia mínima entre el borde del tanque y el paso de vehículos o cargas en movimiento deberá ser de 3 metros.

Las tapas de acceso no están diseñadas para soportar cargas de peatones ni estáticas ni dinámicas.

### 12.3.- RIESGOS QUÍMICOS

Algunos gases pueden ser nocivos causando molestias o incluso la asfixia. Está terminantemente prohibido bajar a un equipo que contenga o haya contenido aguas residuales, y permanecer en un ambiente confinado en el trabajo.

Para obtener información sobre su microestación ACTICLEVER, puede contactar con nuestro servicio al cliente llamando al 945 332 100, o por correo electrónico utilizando la siguiente dirección: [info@rikutec.es](mailto:info@rikutec.es)