



Separador de hidrocarburos NS3

Código A76020

Caudal: 3 L/s

Sin bypass

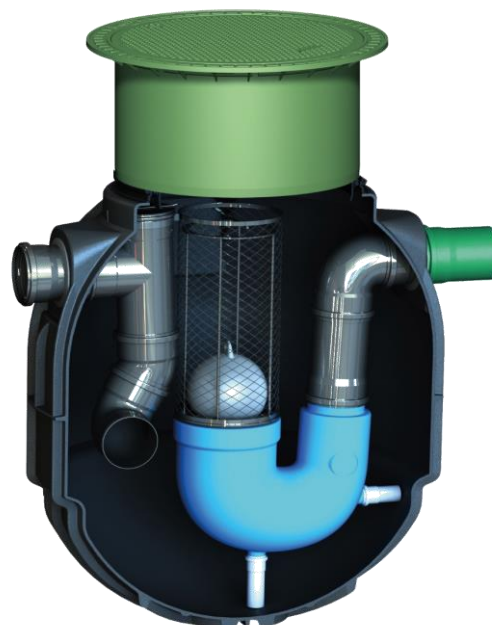
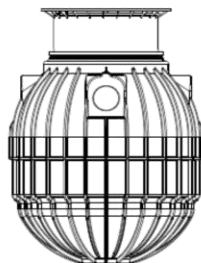
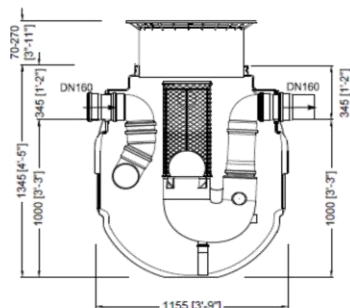
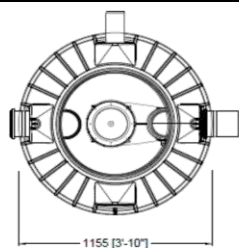

INCLUYE

Depósito Saphir fabricado en PEAD (Polietileno de Alta Densidad)

Cubierta telescópica Mini peatonal

Tuberías de entrada y salida DN160

Filtro coalescente fabricado en acero inoxidable

Obturador automático

OPCIONES

Extensión de cúpula NBR

Cubierta telescópica y tapa de hormigón clase D

Sistema de alarma de la capa de hidrocarburos

Sistema de alarma de lodos

Sistema de alarma de hidrocarburos y lodos

DATOS TÉCNICOS

Volumen decantador	300L
Volumen separador	300L
Volumen total	900L
Medidas fosa (LxAxh)	1155mm x 1155mm x 1415-1615mm
Cota entrada (desde base depósito)	1080mm
Cota salida (desde base depósito)	1080mm
Conexiones	DN160

MANTENIMIENTO

PERIODICIDAD

Vaciado de arenas	1 vez al año
Vaciar hidrocarburos	Cuando los hidrocarburos lleguen a los 120mm de grosor
Verificar boya de obturación	1 vez al año

CERTIFICADOS

	UNE EN 858-1
	UNE EN 858-2

Información técnica - 02/2021
Los datos tienen una tolerancia de +/- 3 %
Sujeto a modificaciones técnicas sin previo aviso

GRAF IBERICA
Tecnología del Plástico S.L.U.
Pol. Ind. Casa Nova
c/Puigcerdà, 6
E-17181 Aiguaviva

info@grafiberica.com
www.grafiberica.com
Tel. : +34 972913767