



Separador de hidrocarburos NS6

Código A76025

Caudal: 6 L/s - 30 L/s

Con bypass

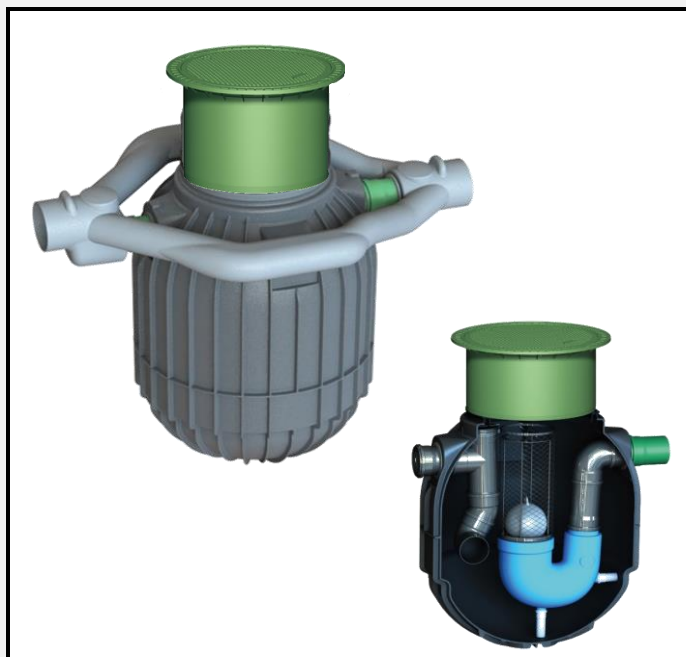
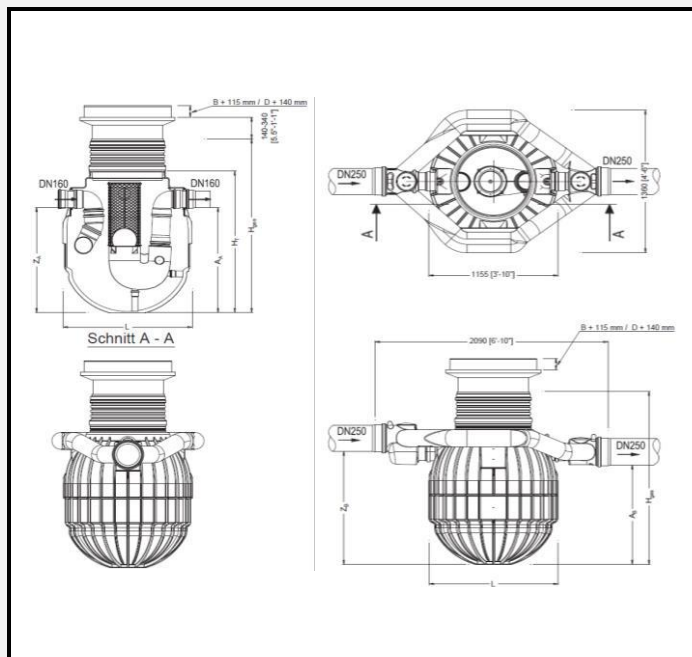

INCLUYE

Depósito Saphir fabricado en PEAD (Polietileno de Alta Densidad)

Cubierta telescópica Mini peatonal

Tuberías de entrada y salida separador DN160

Filtro coalescente fabricado en acero inoxidable con obturador automático

Bypass con conexión DN250

OPCIONES

Extensión de cúpula NBR

Cubierta telescópica y tapa de hormigón clase D

Sistema de alarma de la capa de hidrocarburos

Sistema de alarma de lodos

Sistema de alarma de hidrocarburos y lodos

DATOS TÉCNICOS

Volumen decantador	300L
Volumen separador	600L
Volumen total	1200L
Medidas fosa (LxAxh)	2090mm x 1360mm x 1810-2110mm
Cota entrada (desde base depósito)	1405mm
Cota salida (desde base depósito)	1320mm
Conexiones	DN160 (Separador) - DN250 (Bypass)

MANTENIMIENTO	PERIODICIDAD
Vaciado de arenas	1 vez al año
Vaciar hidrocarburos	Cuando los hidrocarburos lleguen a los 120mm de grosor
Verificar boya de obturación	1 vez al año

CERTIFICADOS	
	UNE EN 858-1
	UNE EN 858-2

Información técnica - 07/2022
Los datos tienen una tolerancia de +/- 3 %
Sujeto a modificaciones técnicas sin previo aviso

GRAF IBERICA
Tecnología del Plástico S.L.U.
Pol. Ind. Casa Nova
c/Puigcerdà, 6
E-17181 Aiguaviva

info@grafiberica.com
www.grafiberica.com
Tel. : +34 972913767